

Эскадренный миноносец

# ГРЕМЯЩИЙ

GREMYASHCHIY destroyer

1:700

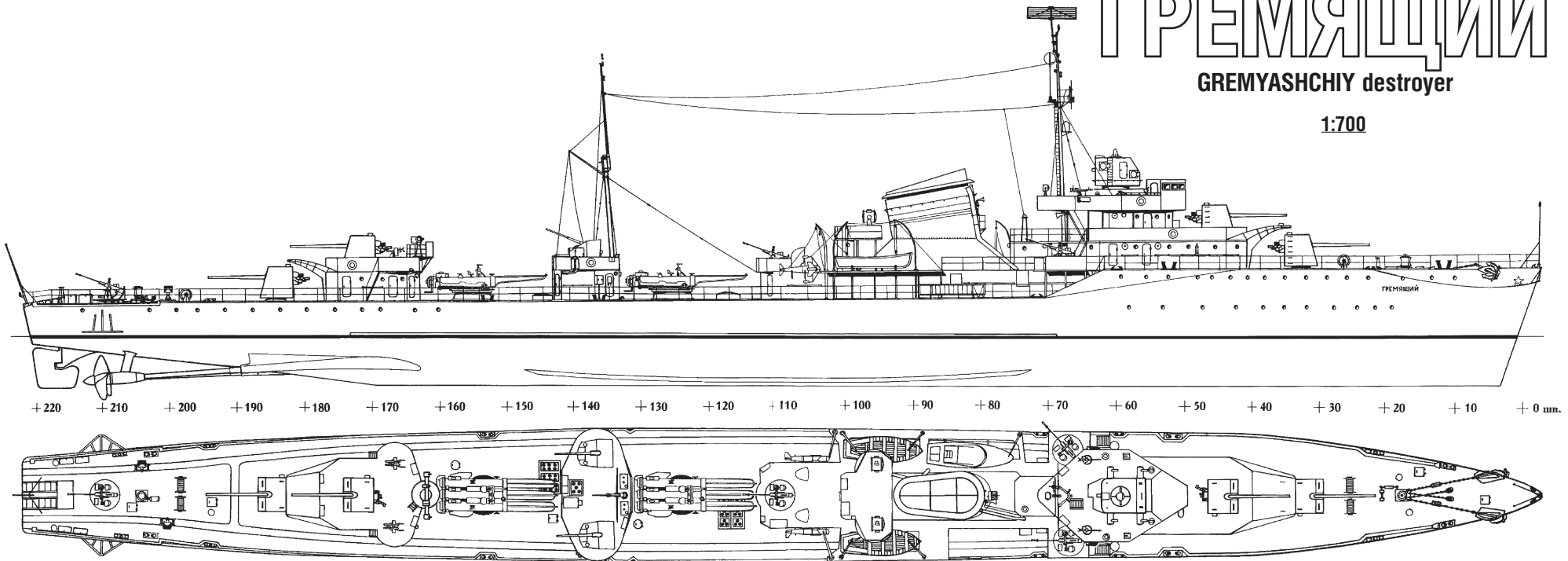

Заводской №515. Заложен 23.07.1936 г. (з-д им. Жданова, Ленинград), спущен 12.08.1937 г., вступил в строй 28.08.1938 г. и вошел в состав КБФ. 17.09.1939 г. ушел из Ленинграда в Полярный по Беломоро-Балтийскому каналу и 8.11.1939 г. вошел в состав СФ. За годы войны Гремящий прошел 59850 миль, отразил 112 воздушных атак, предположительно сбил 14 и повредил 20 самолетов противника, обеспечивал переходы 63 конвоев. 1.03.1943 г. удостоен гвардейского звания. Прошел кап. ремонт с 19.01.1945 г. по 28.12.1949 г. 3.04.1956 г. выведен из боевого состава и 27.12.1956 г. переклассифицирован в опытовое судно "ОС-5". 21.09.1955 г. и 7.09.1957 г. участвовал в испытаниях ядерного оружия. 1.03.1958 г. исключен из списков судов ВМФ и сдан на слом.

Водоизмещение стандартное 1855 т, полное 2400 т. Размеры 112,5 x 10,2 м. ГЭУ котлотурбинная, двухвальная, 48000 л.с. Скорость наибольшая 37 узлов, экономического хода 19 узлов. Дальность плавания экономическим ходом 1670 миль. Вооружение: 4 x 1 x 130/50 мм орудия Б-13-2с, 2 x 1 x 76/55 мм орудия 34-К, 4 x 1 x 37 мм орудия 70-К, 2 x 12,7 мм пулемета ДШК, 2 спаренных 12,7 мм пулемета Кольт-Браунинг, 2 x 3 x 533 мм торп. аппарата 39-Ю, 2 бомбосбрасывателя, 30 глубоководных бомб Б-1 и 24 глубоководных бомбы М-1, 2 бомбомета БМБ-1. Радиолокационное оборудование: РЛС обнаружения типа 286-М ("Гремящий"), Экипаж 246 чел.

В довоенный период на Дальнем Востоке корабль окрашивался следующим образом: борты, башни, рубки, мачты, вентиляторы – белые; козырьки труб – черные; трубы – желтые; палуба – натуральное дерево; покрытие мостиков – красно-коричневый линолеум; стволы орудий – вороненая сталь; носовое и кормовое украшения и название на корме – позолоченные. С началом войны корабль был перекрашен в боевой цвет – все надводные металлические части кроме козырьков труб и орудийных стволов – темного зеленовато-оливкового цвета.

Prior to the war in the Far East, the ship was painted like that: sides, turrets, deckhouses, masts, fans – white; smokestack aprons – black; smokestacks – yellow; decking – natural wood, bridge coating – red-and-brown linoleum; gun barrels – blued steel; bow and stern decorations, stern name – gilded. Once the war began, she assumed the combat pattern of the 1st Pacific Sqn: all above-water metal parts (except smokestack aprons and gun barrels) – dark olive-green.

70405 For more info on Combrig kits see: [www.combrig-models.com](http://www.combrig-models.com) [www.steelnavy.com](http://www.steelnavy.com) [www.modelwarships.com](http://www.modelwarships.com)

261  
**BOX**

**Ком  
БРИГ**  
Made in Russia

**СХЕМА СБОРКИ МОДЕЛИ**  
ASSEMBLY INSTRUCTIONS

**1**

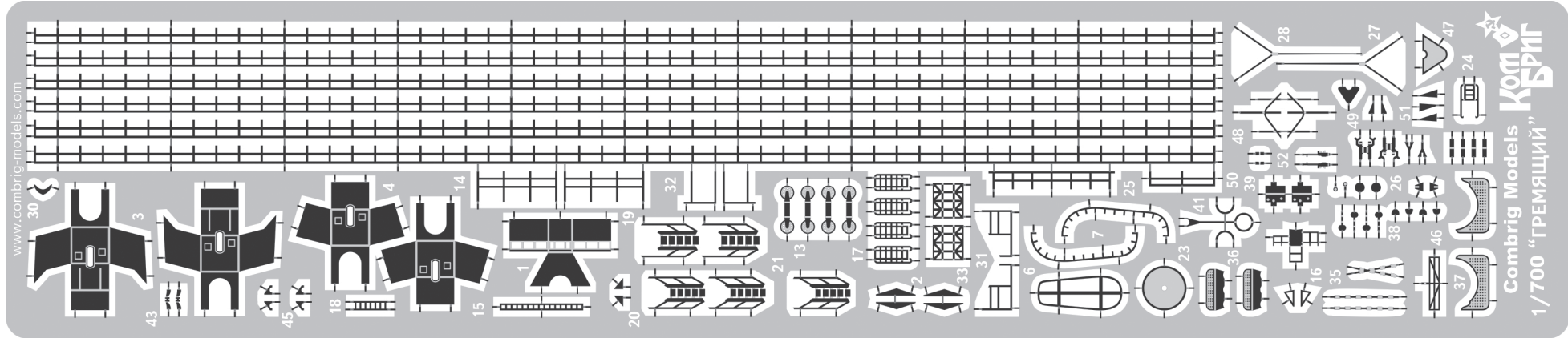
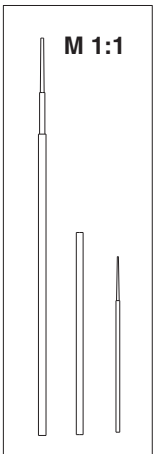
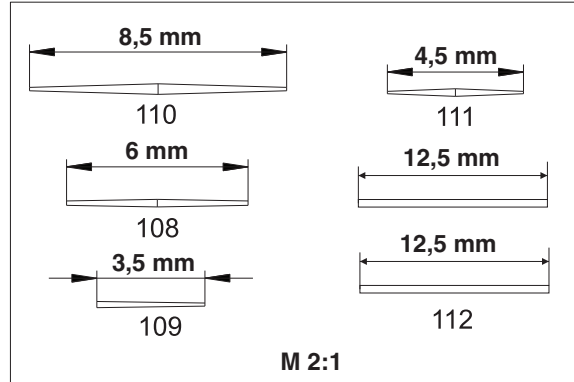
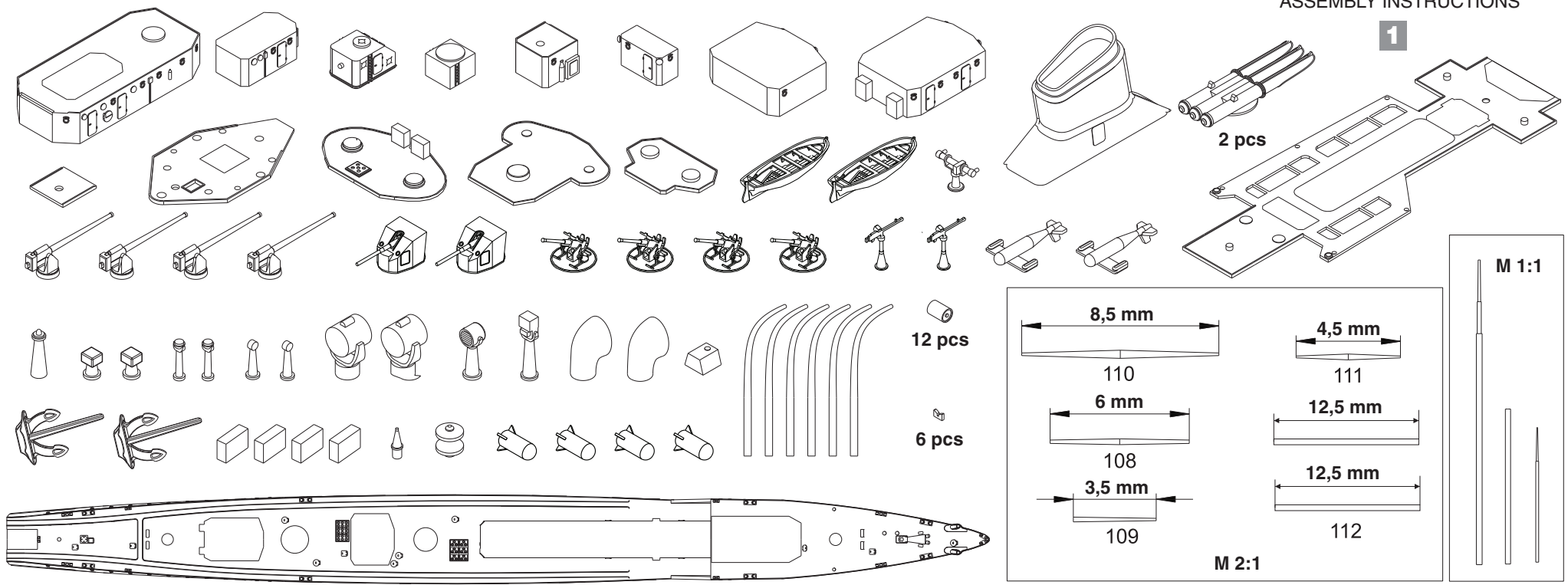

**Ком Бриг**  
Combrig Models  
1/700 "ГРЕМЯЩИЙ"

**BOX 261**



**СХЕМА СБОРКИ МОДЕЛИ**  
ASSEMBLY INSTRUCTIONS

**2**

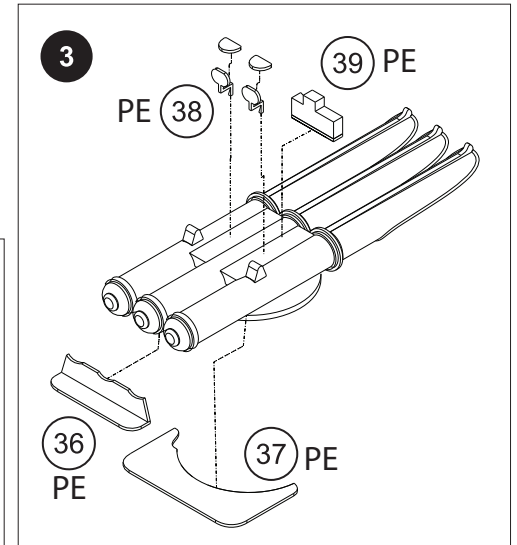
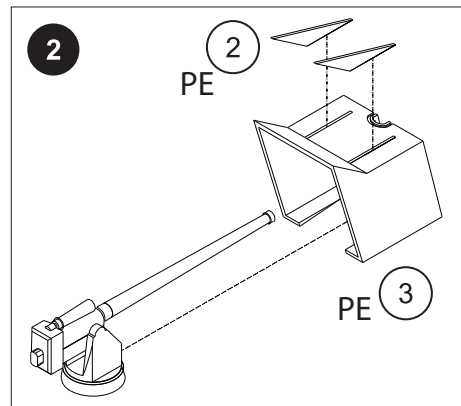
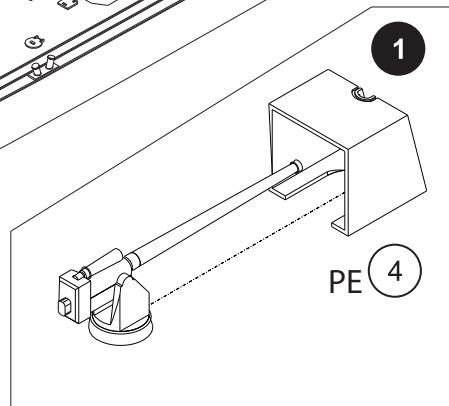
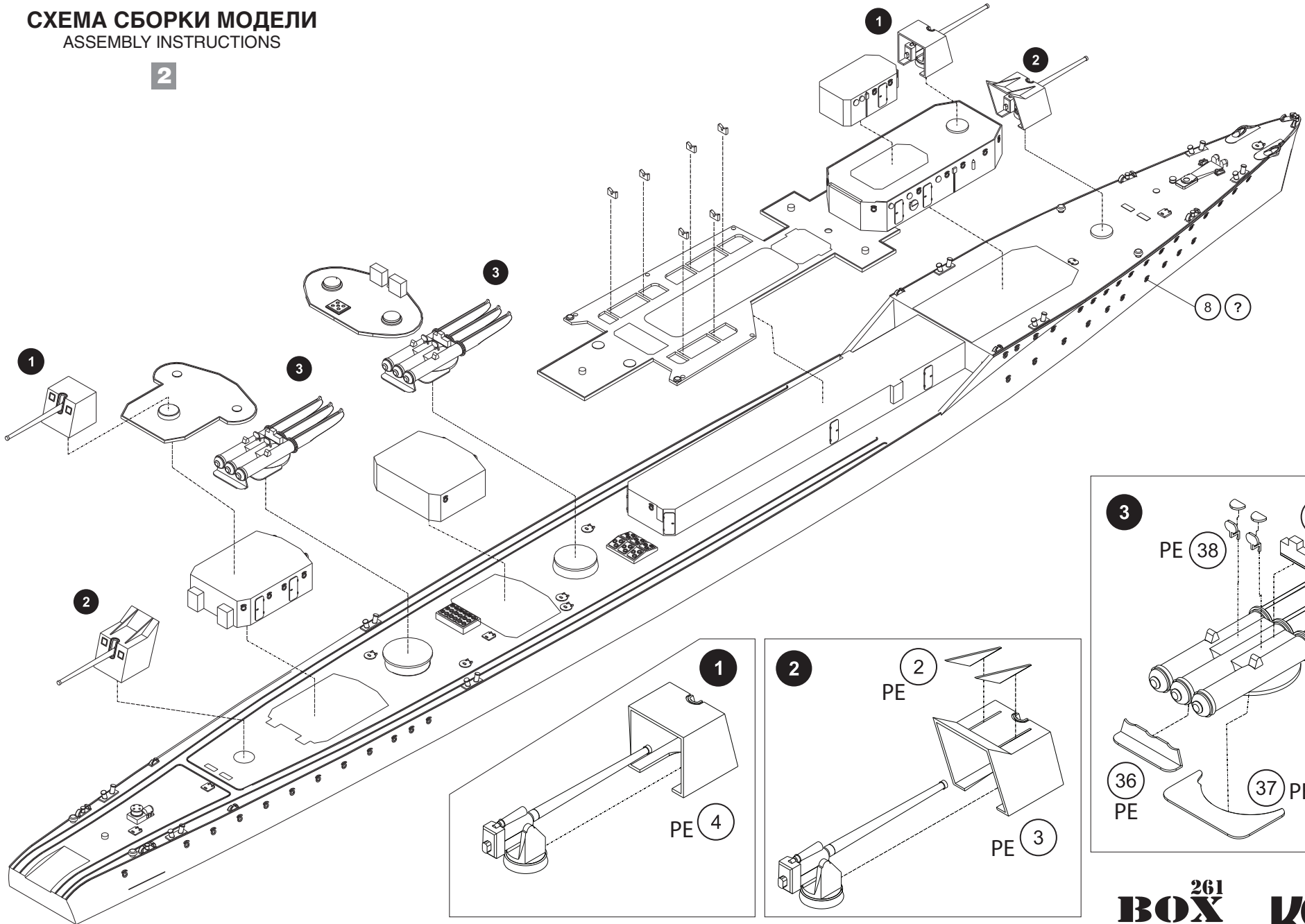

**СХЕМА СБОРКИ МОДЕЛИ**  
ASSEMBLY INSTRUCTIONS

**3**

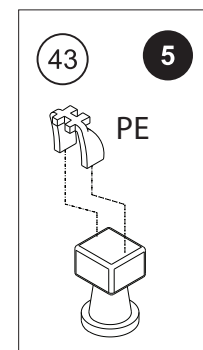
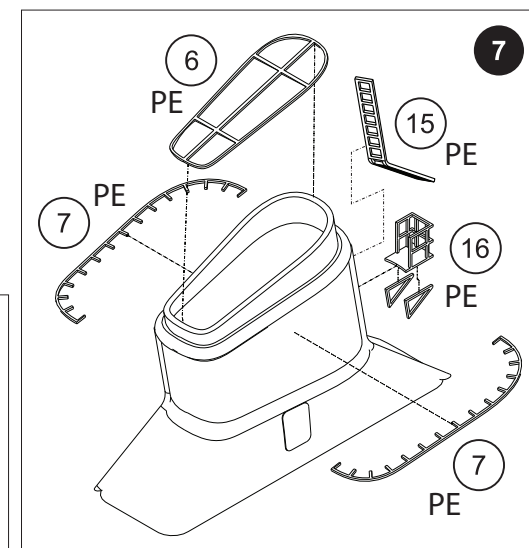
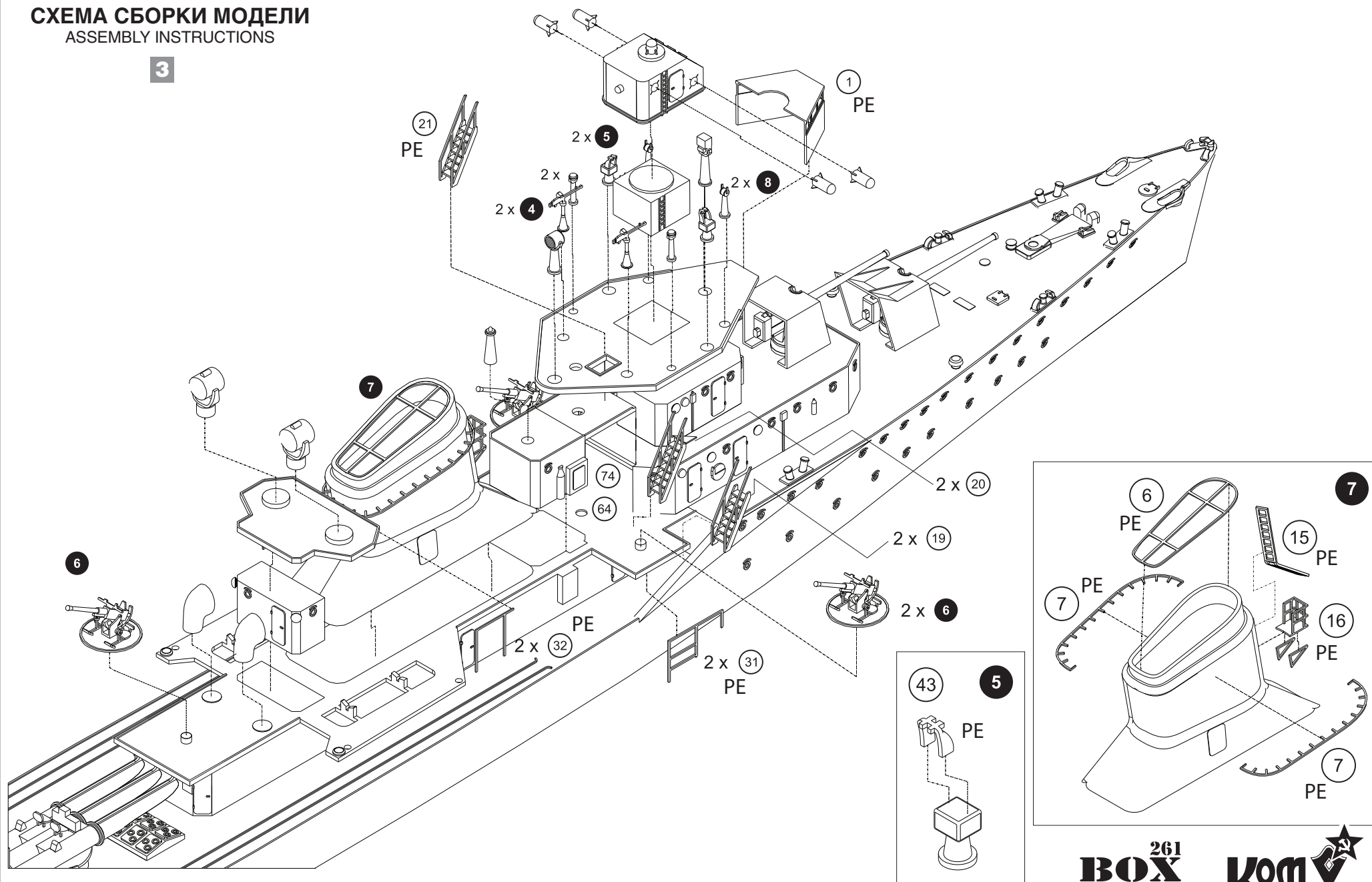

**BOX** 261

**Ком  
Бриг**  
Made in Russia

**СХЕМА СБОРКИ МОДЕЛИ**  
ASSEMBLY INSTRUCTIONS

4

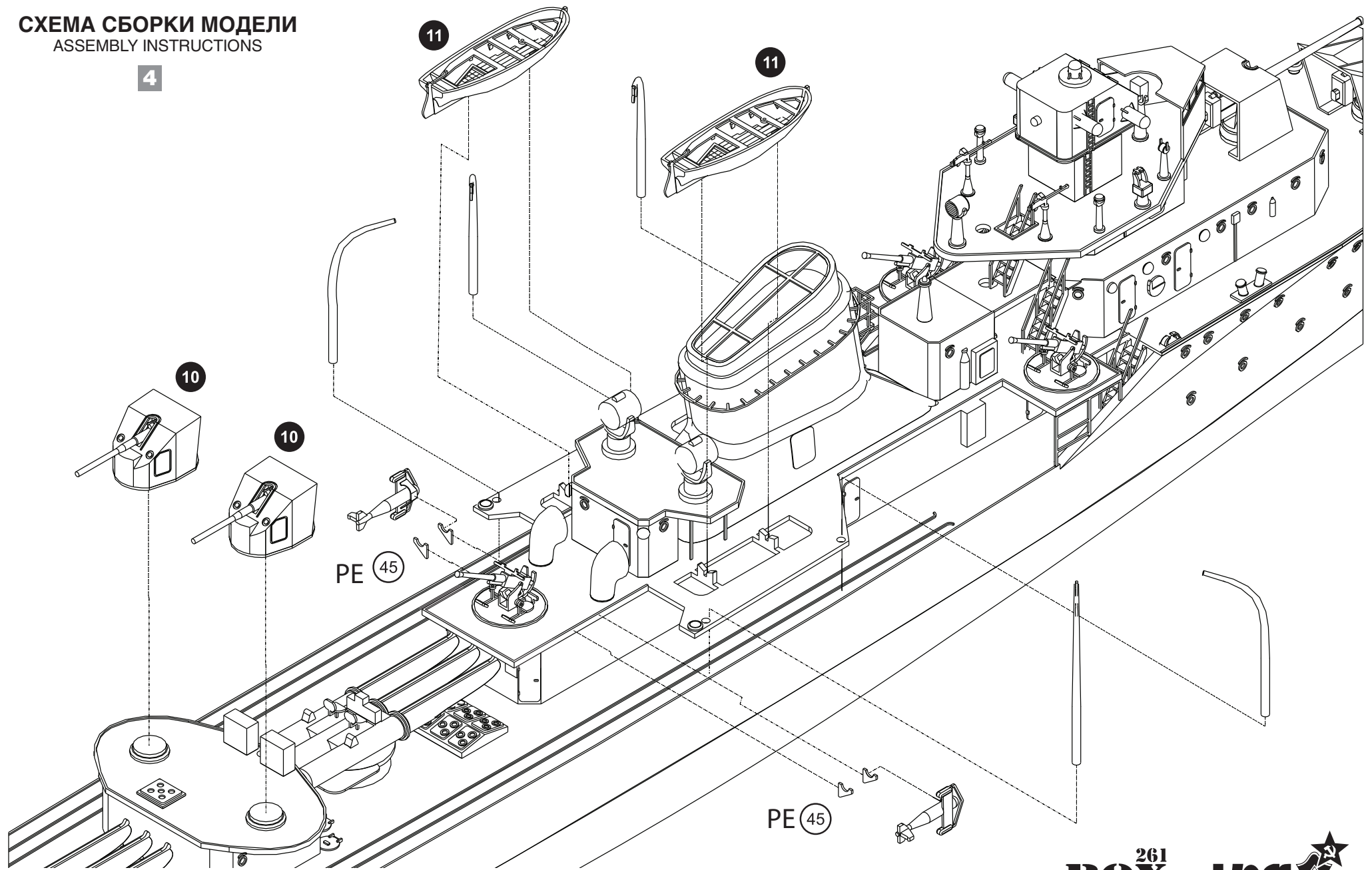

**СХЕМА СБОРКИ МОДЕЛИ**  
ASSEMBLY INSTRUCTIONS

**5**

make detail

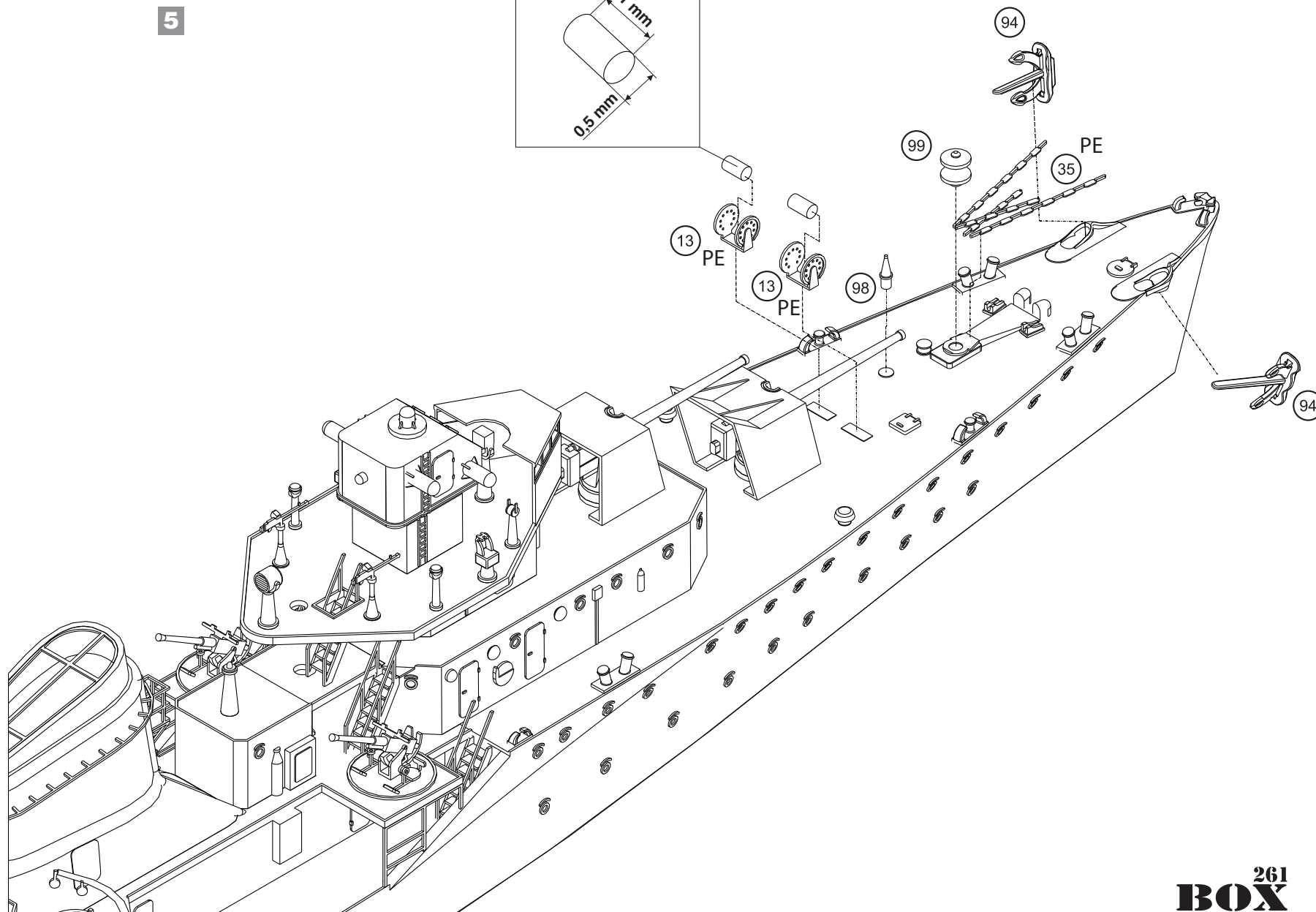
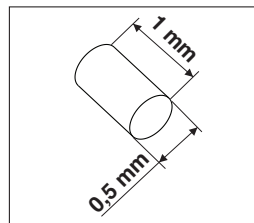

**СХЕМА СБОРКИ МОДЕЛИ**  
ASSEMBLY INSTRUCTIONS

**6**

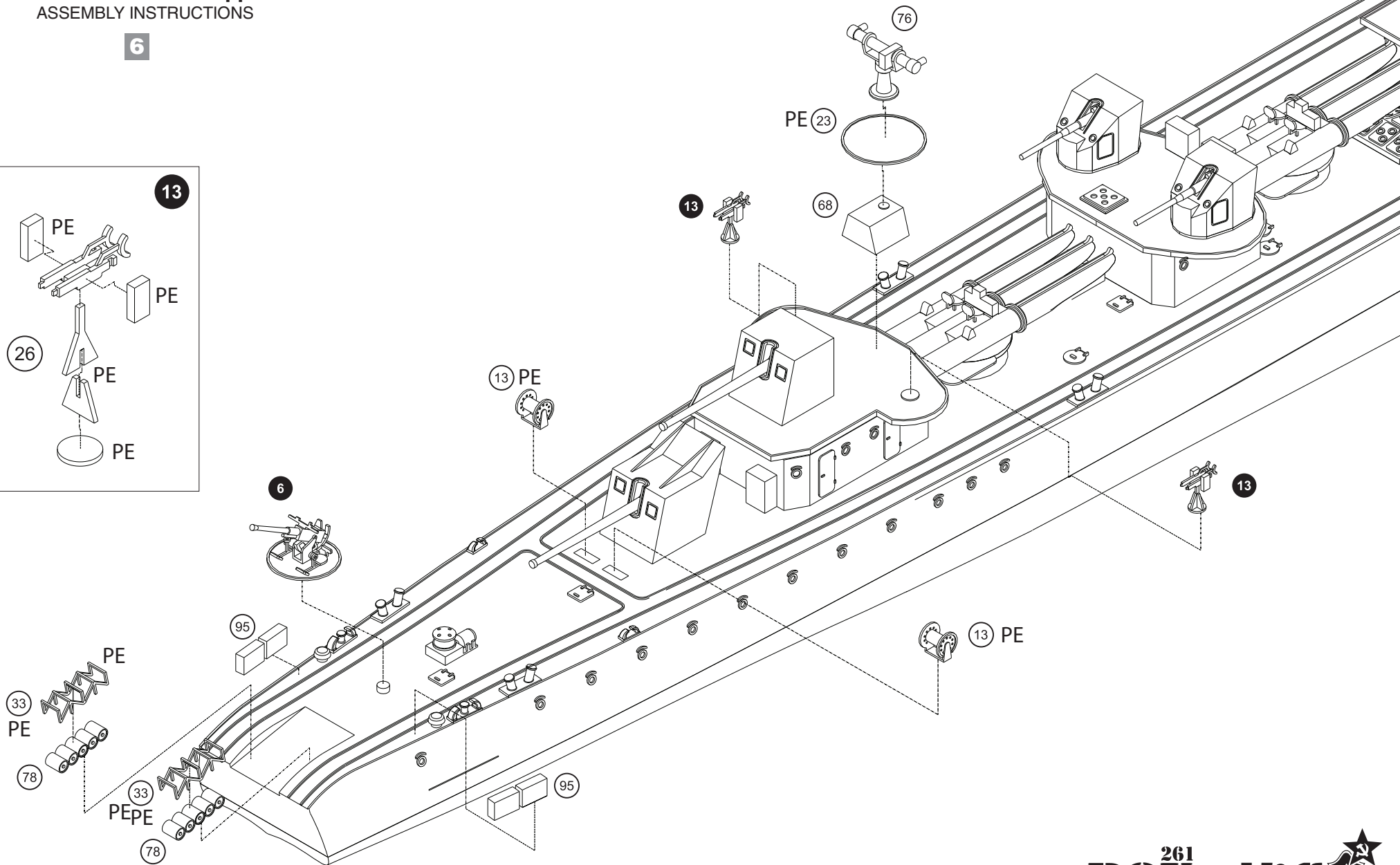
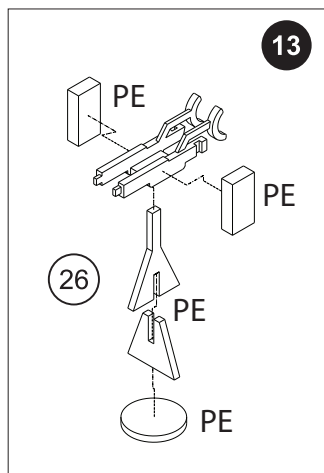

# СХЕМА СБОРКИ МОДЕЛИ ASSEMBLY INSTRUCTIONS

7

