

МИНОНОСЕЦ

БУРНЫЙ

BURNY DESTROYER 1902

1:350

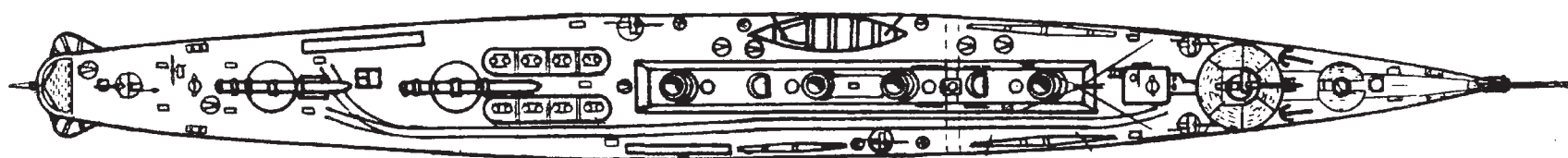
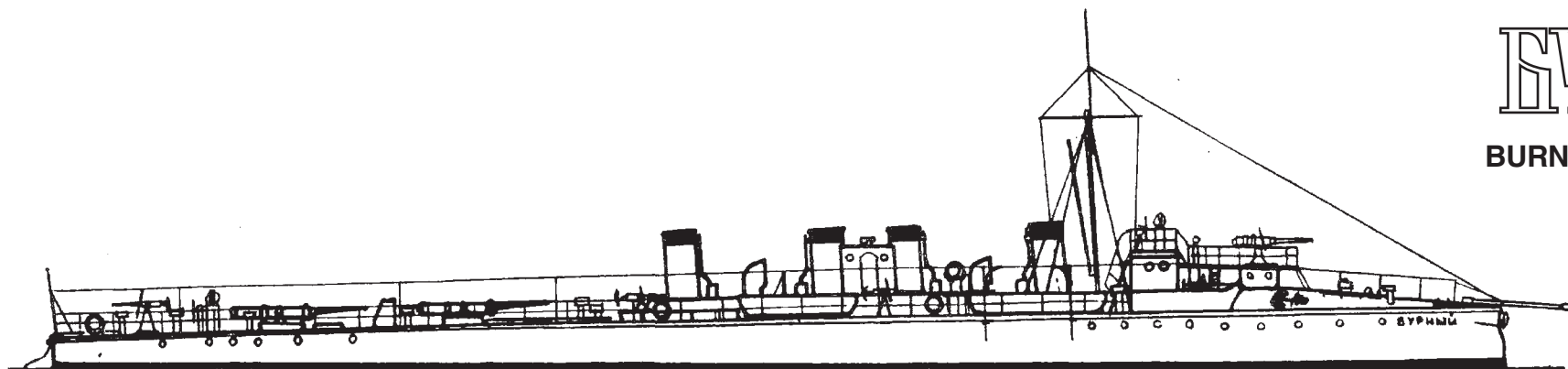

В 1901 году зачислен в списки судов Балтийского флота, в июне заложен на судовой верфи Невского судостроительного и механического завода в Санкт-Петербурге, спущен на воду 29 сентября 1901 года, вступил в строй 31 июля 1902 года.

16 октября 1902 года совместно с миноносцем «Бойкий» отправился из Кронштадта в Порт-Артур. В Балтийском море корабли попали в сильный шторм, во время которого «Бурный» получил повреждения, после чего направился в Либаву для их исправления. В начале ноября миноносцы пришли в Киль, застав там следовавший на Дальний

Восток отряд кораблей под начальством контр-адмирала Э. А. Штакельберга. У Шербурга корабли разделились, а 25 ноября «Бурный» попал в сильнейший шторм и был спасён от гибели пароходом «Glaucus».

В начале декабря миноносец присоединился к отряду контр-адмирала Э. А. Штакельберга, который выделил для их сопровождения крейсер «Богатырь». В Порт-Артур корабли прибыли 14 мая 1903 года и «Бурный» был сразу поставлен на длительный ремонт.

Начало Русско-японской войны миноносец встретил в ремонте. В апреле 1904 года «Бурный» был перечислен из

Первого отряда миноносцев во Второй. 12 мая все работы приостановили и «Бурный» направили сопровождать канонерскую лодку «Бобр» в Дальний для обстрела неприятельских позиций, причём командир миноносца имел распоряжение уничтожить корабль при невозможности прорваться обратно в порт. Через некоторое время корабли беспрепятственно вернулись в гавань.

В июне «Бурный» принял активное участие в боевых действиях, занимаясь тралением и минными постановками. 14 июля миноносец совместно с «Выносливым» участвовал в бою с двумя японскими «истребителями» и нанёс

повреждения одному из них.

Во время боя в Желтом море 28 июля «Бурный» сумел прорвать блокаду и уйти от преследовавших японских кораблей. На следующий день миноносец выскочил на камни в районе Шантунгского маяка и, ввиду невозможности снятия с мели, был взорван экипажем. Команда корабля была интернирована китайскими властями.

Тактико-технические характеристики:

| | |
|-----------------------------|--|
| Водоизмещение: | 440 т. |
| Длина наибольшая: | 64,1 м. |
| Ширина: | 6,4 м. |
| Осадка: | 2,82 м. |
| Мощность механизмов: | 5700 л.с. |
| Скорость максимальная: | 26,73 уз. |
| Артиллерийское вооружение: | 1 75 мм 5 47 мм Гочкиса 2 7.62 мм пулемета |
| Торпедно-минное вооружение: | 3 381 мм |
| Экипаж: | 4 офицера и 62 матросов |

СХЕМА СБОРКИ МОДЕЛИ
ASSEMBLY INSTRUCTIONS

1



СХЕМА СБОРКИ МОДЕЛИ

ASSEMBLY INSTRUCTIONS

2

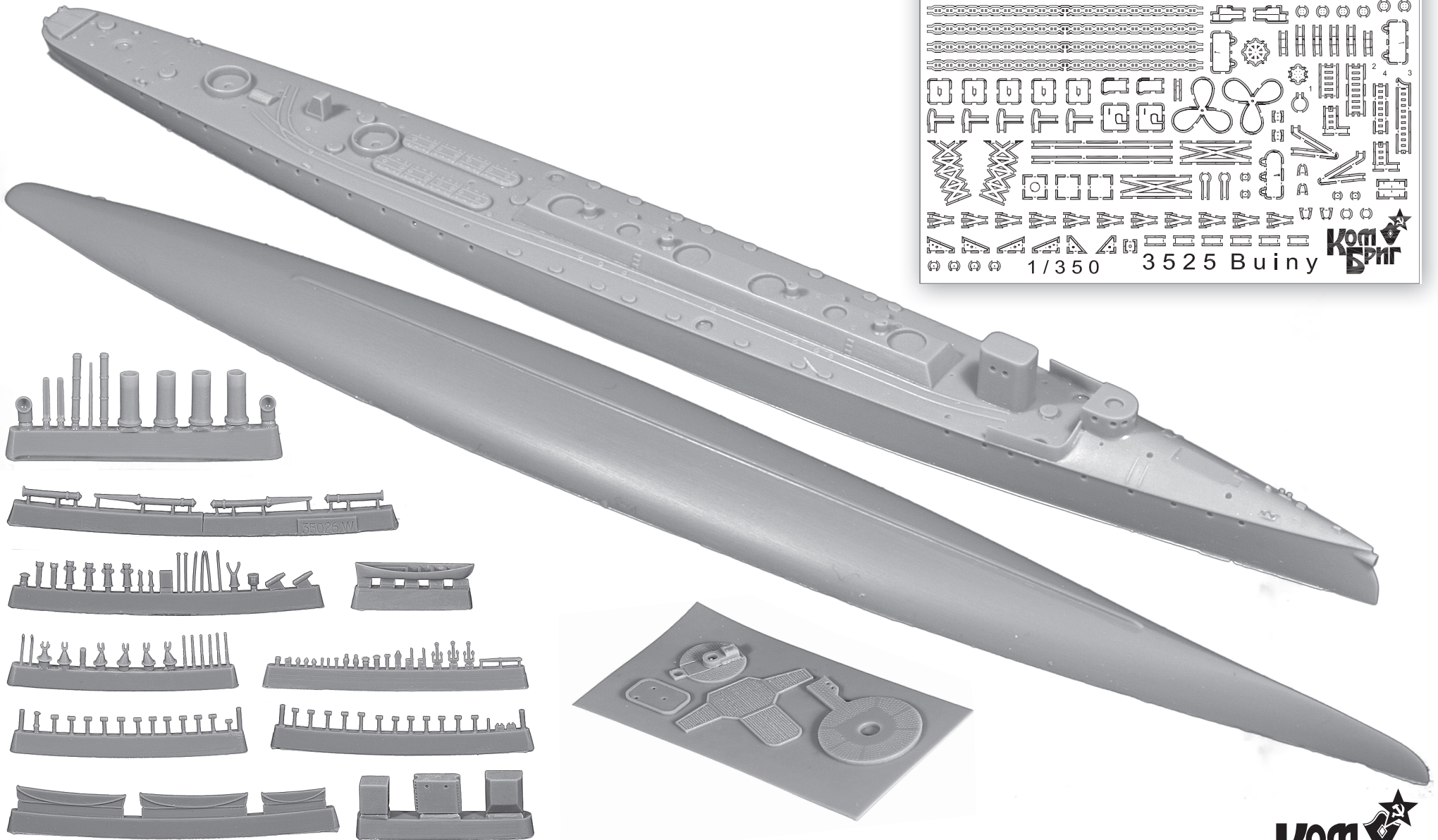
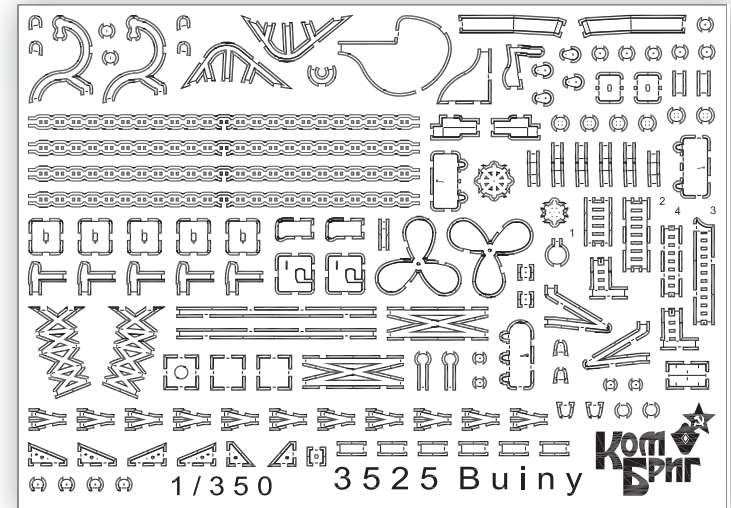

СХЕМА СБОРКИ МОДЕЛИ
ASSEMBLY INSTRUCTIONS

3

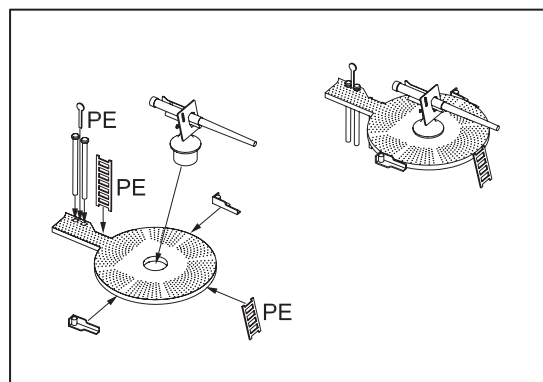
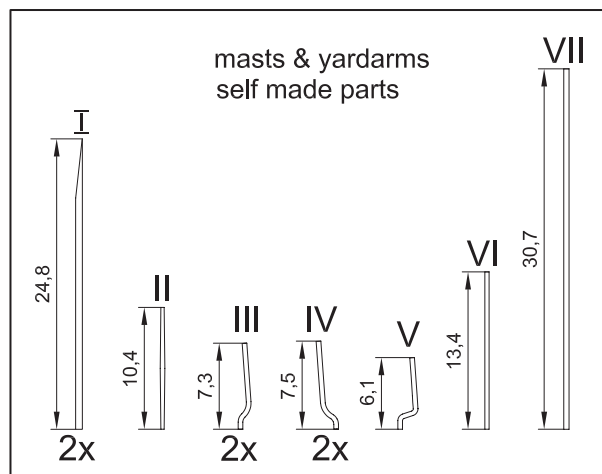
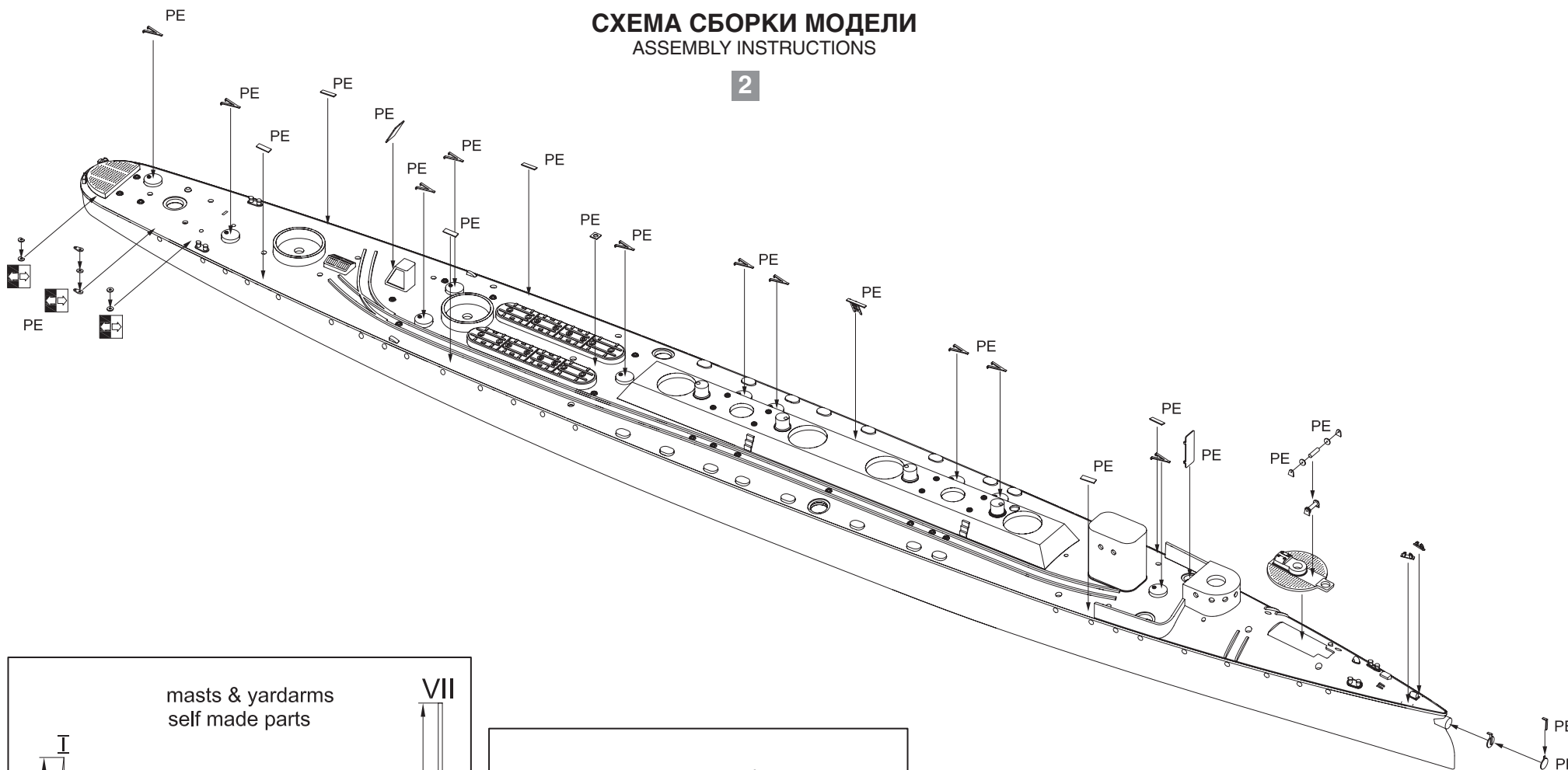

СХЕМА СБОРКИ МОДЕЛИ
ASSEMBLY INSTRUCTIONS

5

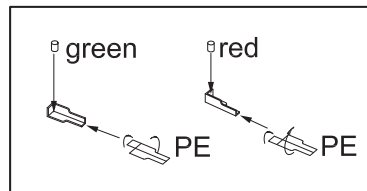
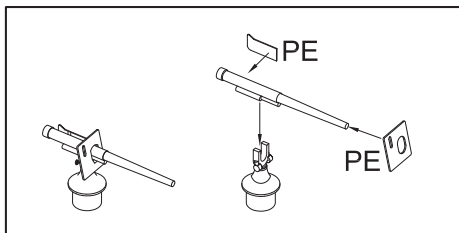
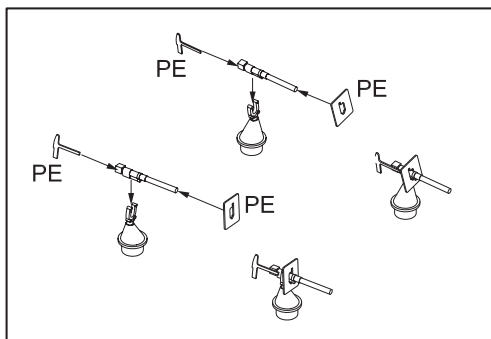
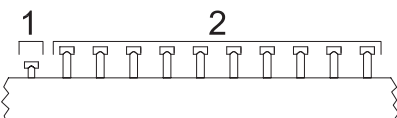
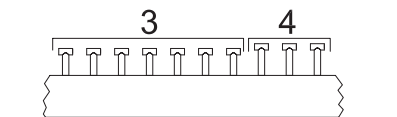
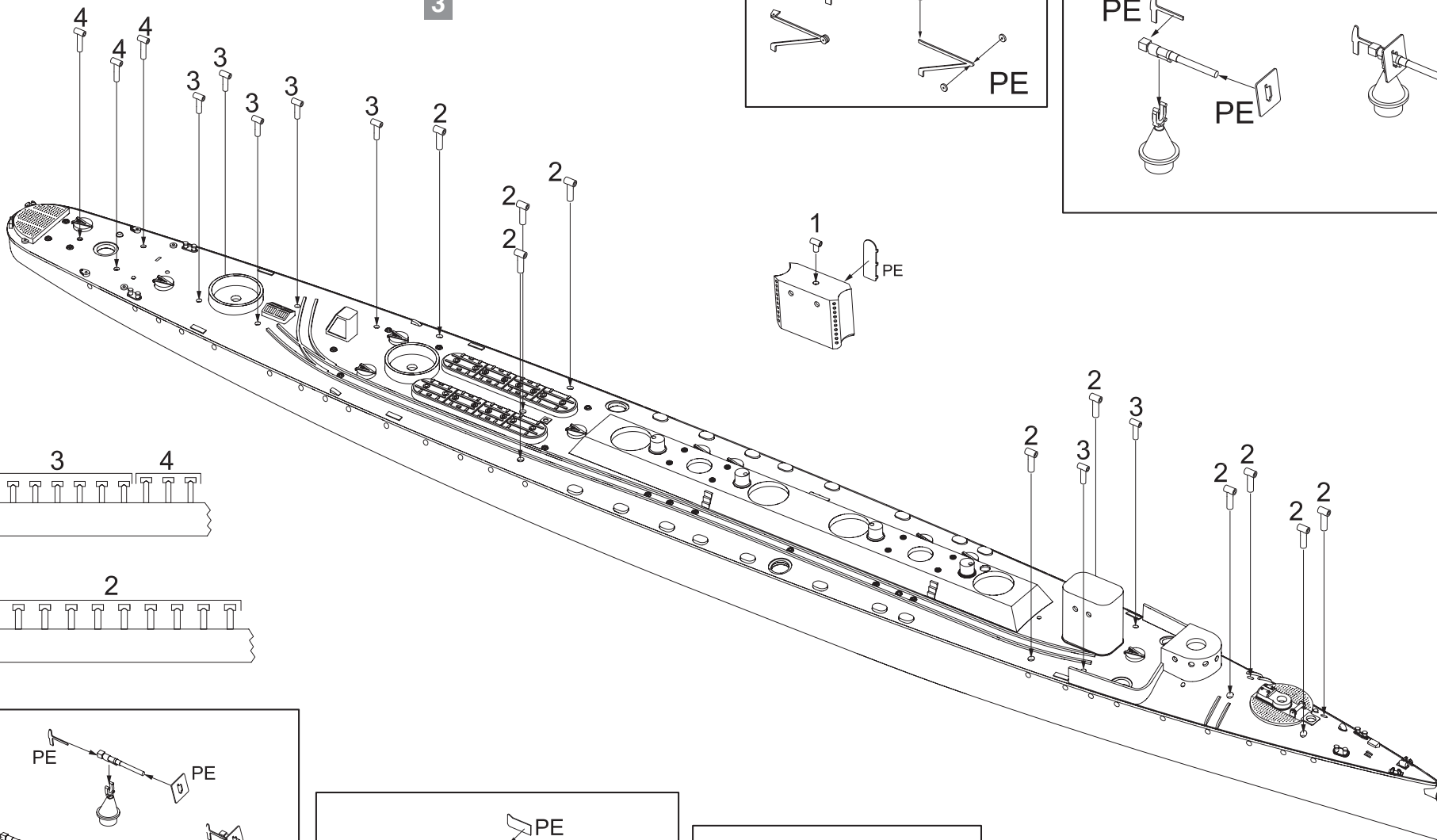
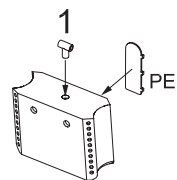
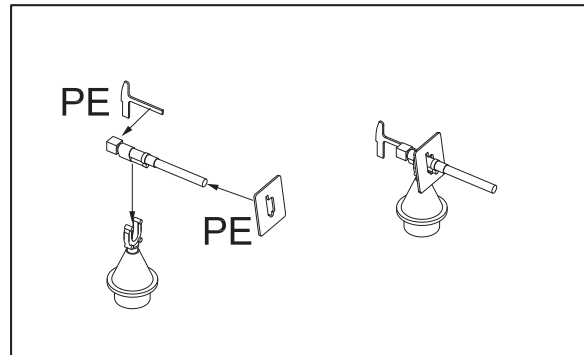
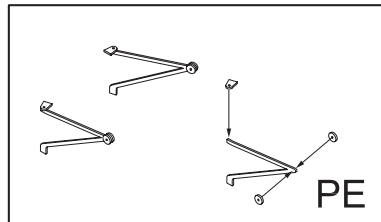